

摘要	番号	W	H	D	A	B	台数	備考

図番	品名	ステンレス製ウェザーカバー	得意先		照査	設計	製図	御承認印	整理番号
	規格		現場名		注番	縮尺			
					作成年月日				

Heimat 株式会社 ハイマート産業

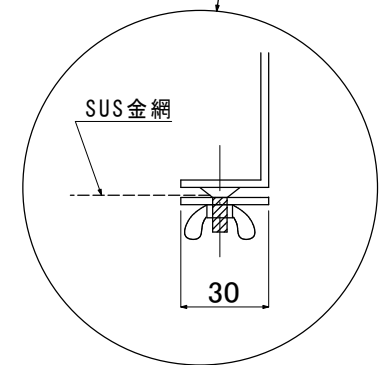
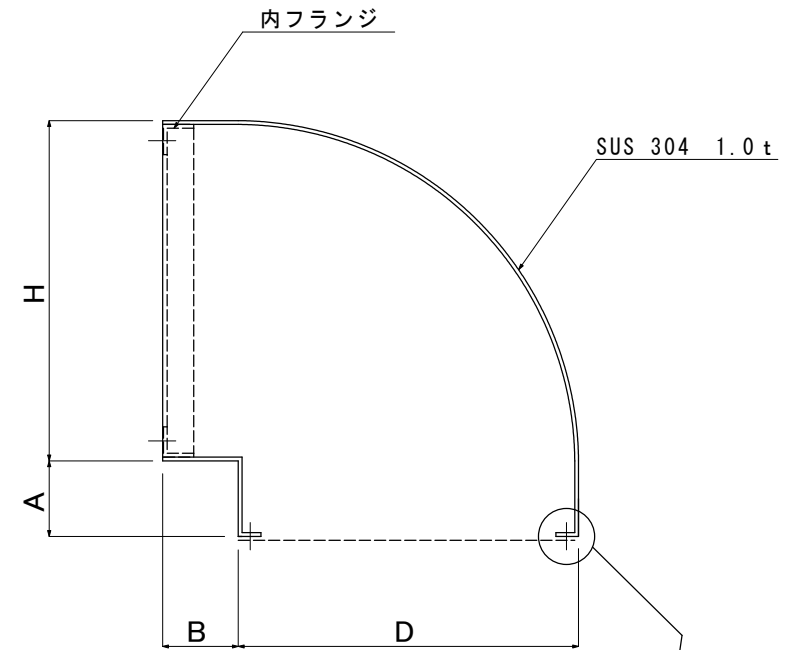
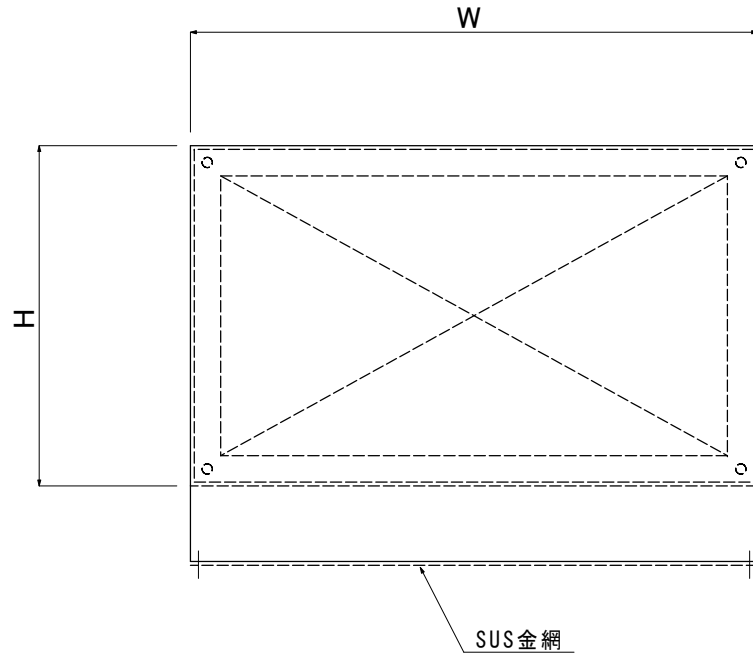

摘要	番号	W	H	D	A	B	台数	備考

図番	品名	ステンレス製ウェザーカバー	得意先		照査	設計	製図	御承認印	整理番号
	規格		現場名		注番	縮尺			
					作成年月日				

Heimat 株式会社 ハイマート産業

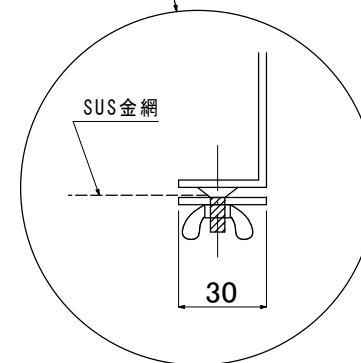
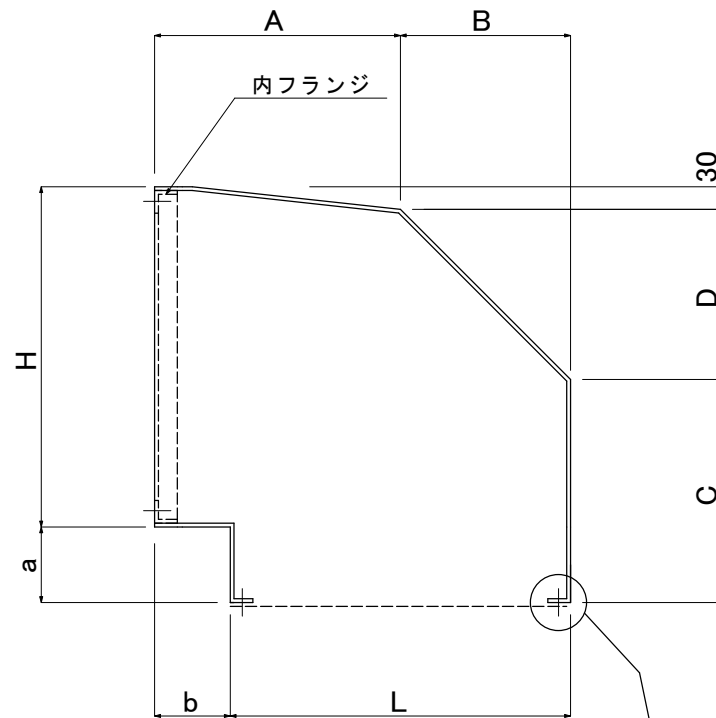
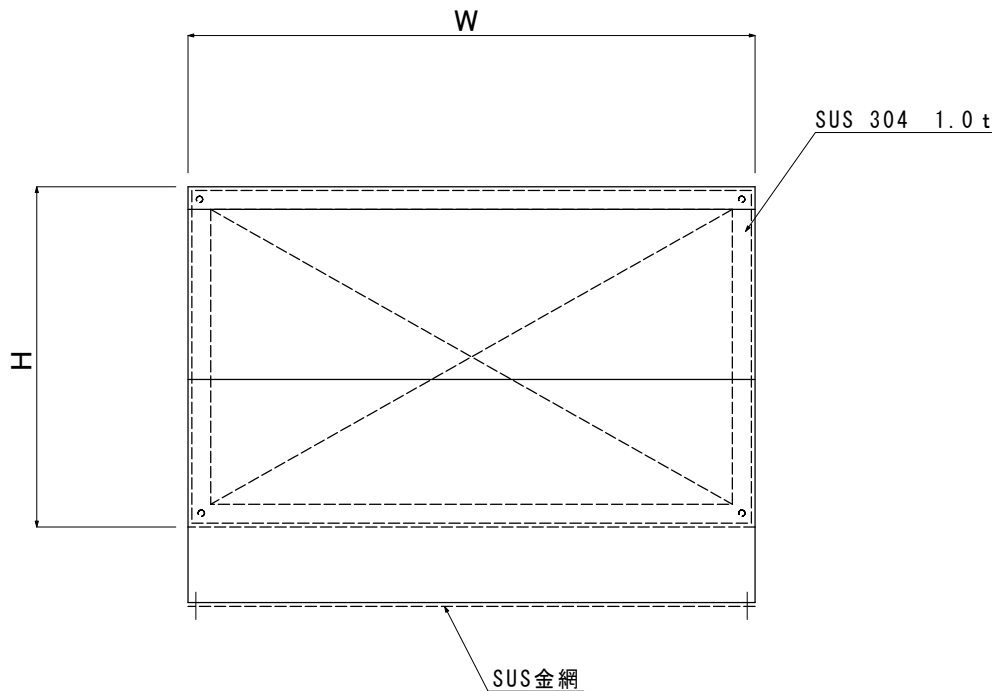

摘要	番号	W	H	L	A	B	C	D	a	b	c		台数	備考

図番	品名	ステンレス製ウェザーカバー	得意先		照査	設計	製図	御承認印	整理番号	
	規格		現場名		注番	縮尺				
					作成年月日					

Heimat 株式会社 ハイマート産業

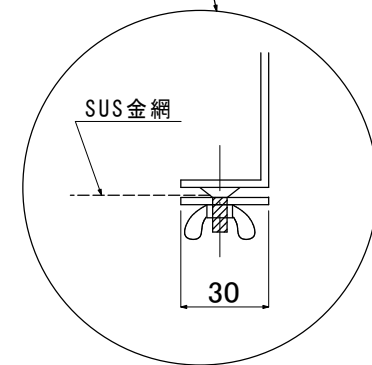
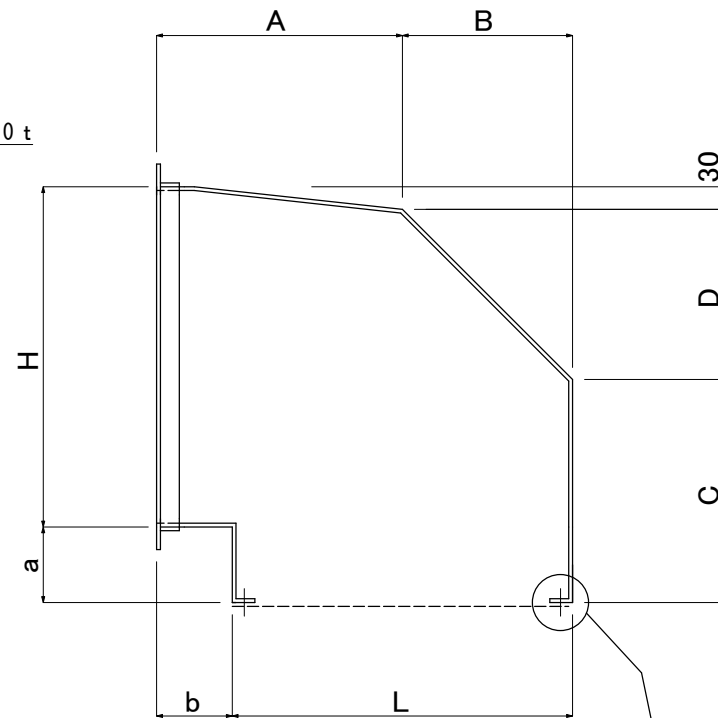
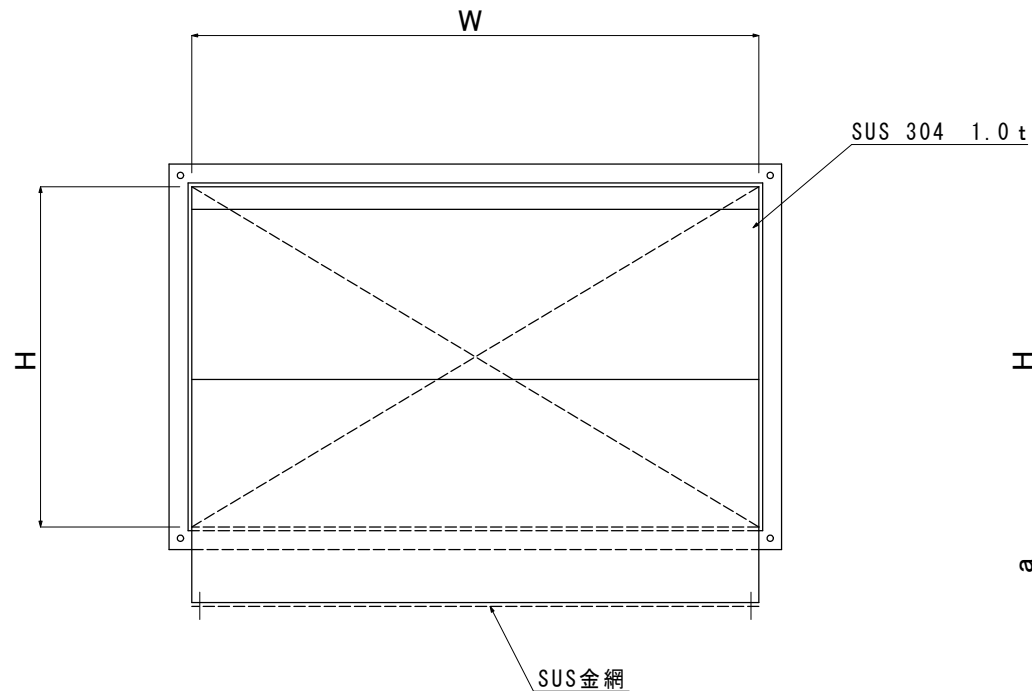

摘要	番号	W	H	L	A	B	C	D	a	b		台数	備考

図番	品名	ステンレス製ウェザーカバー	得意先	股	照査	設計	製図	御承認印	整理番号
	規格		現場名		注番	縮尺			
					作成年月日				

Heimat 株式会社 ハイマート産業

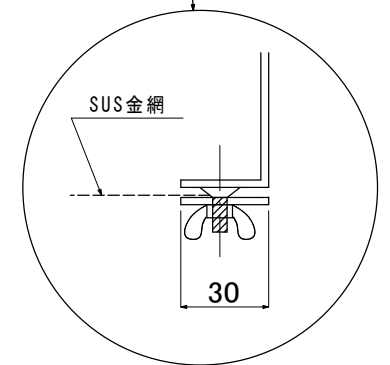
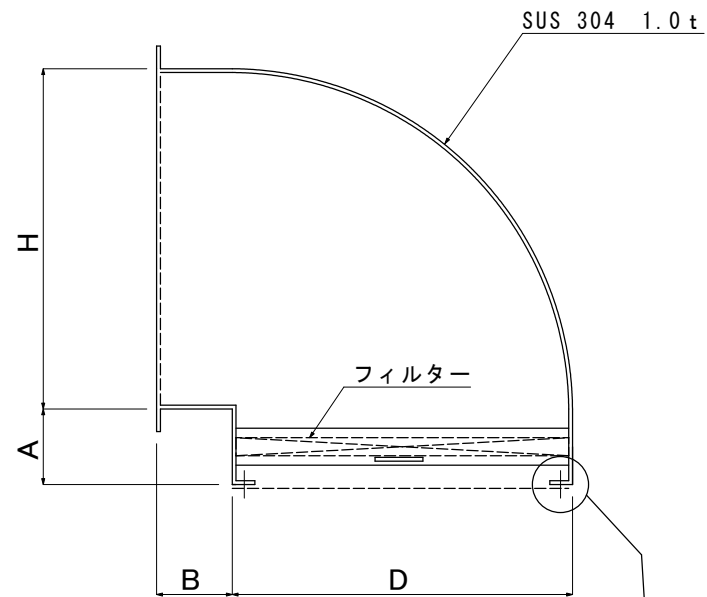
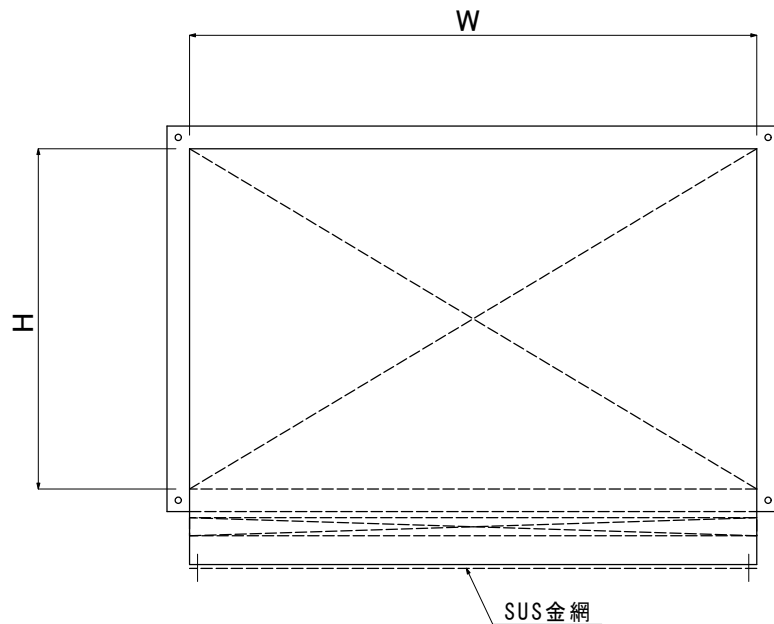

摘要	番号	W	H	D	A	B	引き出し方向	台数	備考
							手前 左 右		
							手前 左 右		
							手前 左 右		
							手前 左 右		
							手前 左 右		
							手前 左 右		
							手前 左 右		
							手前 左 右		
							手前 左 右		
							手前 左 右		

図番	品名	ステンレス製ウェザーカバー	得意先	殿	照査	設計	製図	御承認印	整理番号
	規格		現場名		注番	縮尺			
					作成年月日				

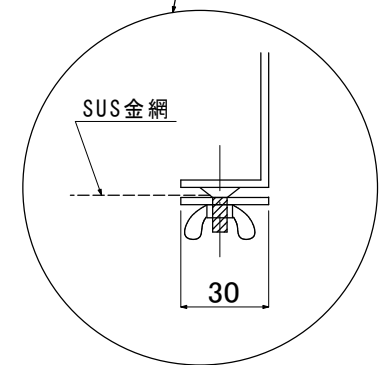
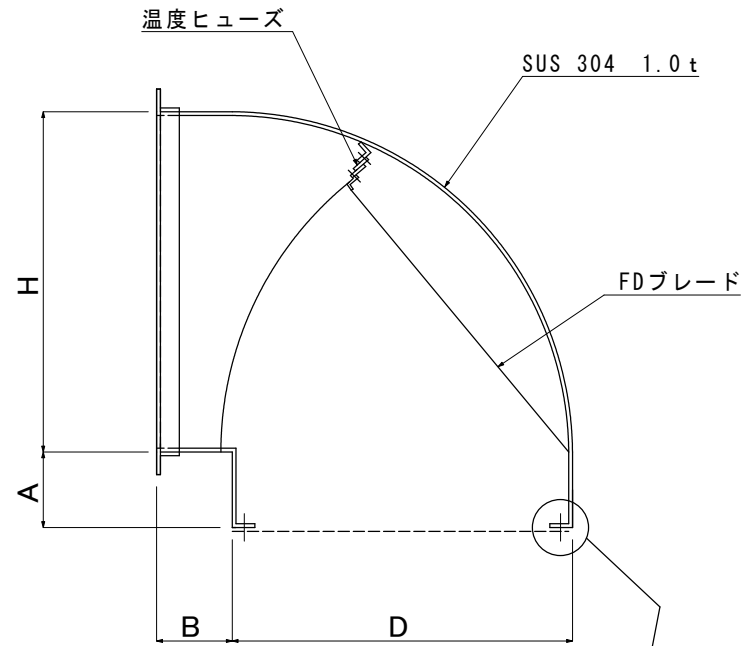
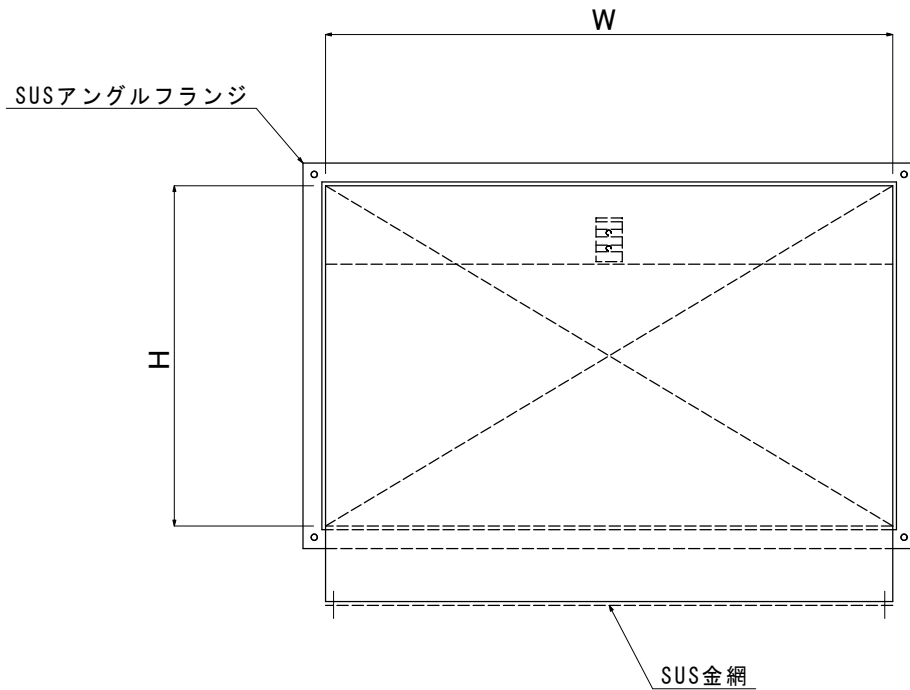

摘要	番号	W	H	D	A	B	台数	備考

図番	品名	ステンレス製ウェザーカバー	得意先		照査	設計	製図	御承認印	整理番号
	規格		現場名		注番	縮尺			
					作成年月日				

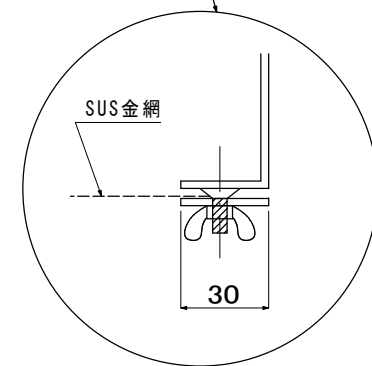
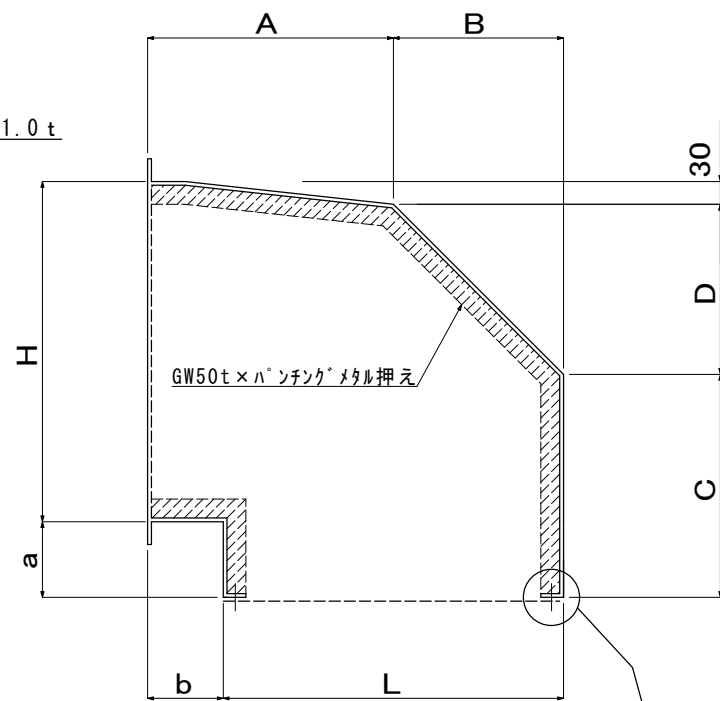
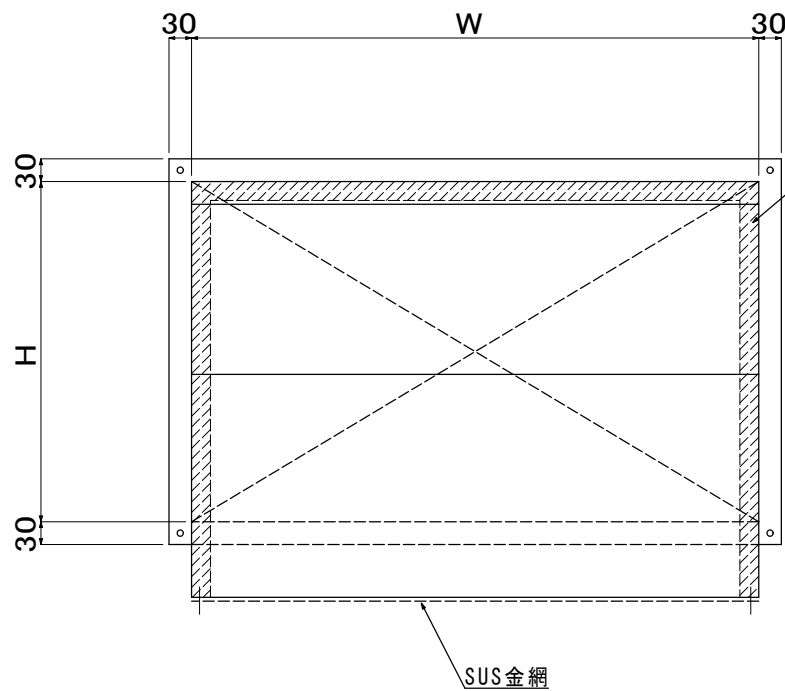

摘要	番号	W	H	L	A	B	C	D	a	b	台数	備考

図番	品名	ステンレス製ウェザーカバー (GW50 t)	得意先		照査	設計	製図	御承認印	整理番号
	規格		現場名		注	縮	尺		
					作成年月日				